

Mekanik Krikolar Mechanical Steel Jack BL-SJL

- Çok alçak mesafelerden kaldırma işlemi yapmayı sağlayan taban plakasının arasındaki boşluktan zemine kadar yanaşabilen kaldırma tırnağı
- Katlanabilir kumanda kolu
- Yükün her pozisyonda emniyette kalmasını sağlayan yük basınç fren sistemi
- Tüm krikolara %25 aşırı yük testi uygulanmıştır.
- All jacks are tested with 25% overload
- Equipped with fixed claw
- Folding handle

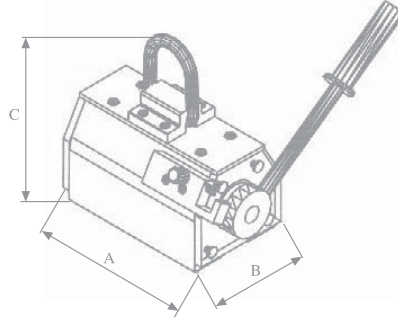
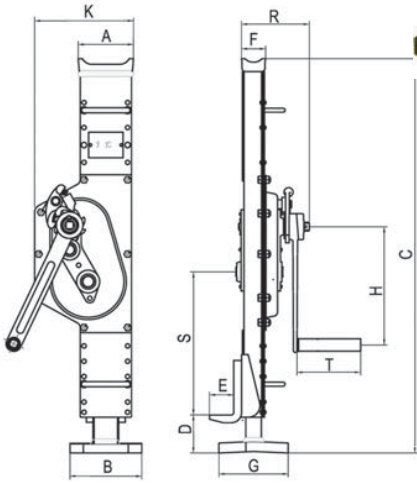

Model	BL-SJL 5	BL-SJL 10
Kapasite	5.000	10.000
Test yükü	61.3	122.5
Kol gücü	280	530
Operatör	1	2
Ağırlık	32	53
Kaldırma yüksekliği	300	300
	A	108
	B	180
	C	735
	D	30
	E	71
	F	68
	G	170
	H	250
	K	192
	R	130
	S	254
	T	128

Ölçüler
Dimensions

(mm)

Magnet Magnetic Lifting BL-PML

- 3:1 yüksek güvenilirlik faktörü
- Uzun süreli mıknatıs çekme gücü
- Yassı malzemeler, boru ve yuvarlak iş parçalarını taşımaya uygun
- Maksimum bir kapasitede kullanabilmek için ara yüzün parlak olması (kir, yağ, boya ve korozyondan arındırılmış) gerekmektedir.
- High safety factor.
- Good air gap feature, the rated plain load could still be attracted up even if the gap is smaller than 0.5mm.
- Easy operating long term attractive force stability.
- To use with full capacity the surface should be clear and flat



Malzeme Material	Kullanım Kapasiteleri Capacity %	
Isı Derecesi = 60°C	Temperature	100
Nem = %8°C	Humidity	100
St 52		95
Çelik Alaşım	Alloy Steel	80
Yüksek Karbon Çelik	High Carbon Steel	70
Dökme Demir	Cast Iron	45
Nikel	Nickel	45
Paslanmaz Çelik	Stainless Steel	0
Pirinç	Brass	0
Alüminyum	Aluminum	0

Model	Kapasite (Yassı) Capacity (flat) kg	Kapasite (Yuvarlak) Capacity (circle) kg	Test Sınırı Test Limit kg	A	B	C	Ağırlık Weight kg
BL-PML 5	500	250	1.500	232	120	270	29,5
BL-PML 10	1.000	500	3.000	332	154	320	60
BL-PML 15	1.500	750	4.500	382	170	370	88
BL-PML 20	2.000	1.000	6.000	392	196	420	126
BL-PML 30	3.000	1.500	9.000	447	220	453	195
BL-PML 50	5.000	2.500	15.000	640	260	645	385